

Aufbauanleitung der einzelnen Stuhlkomponenten Adirondack Chair „Comfort“ aus Eiche als Bausatz

Für den Zusammenbau benötigen Sie:

- a) 47x Holzschraube
- b) 74x Riffeldübel dünn

Tipp: Sie können die einzelnen Riffeldübel mit Holzleim bestreichen um eine zusätzliche Verwindungssteifigkeit zu erhalten.

1. Sitz

Teile für Sitz

- A) 2x Seitenwange
- B) 6x Brett schmal (1 Bohrloch)
- C) 1x Brett breit (2 Bohrlöcher)
- D) 1x Brett mit einseitiger Rundung (1 Bohrloch)

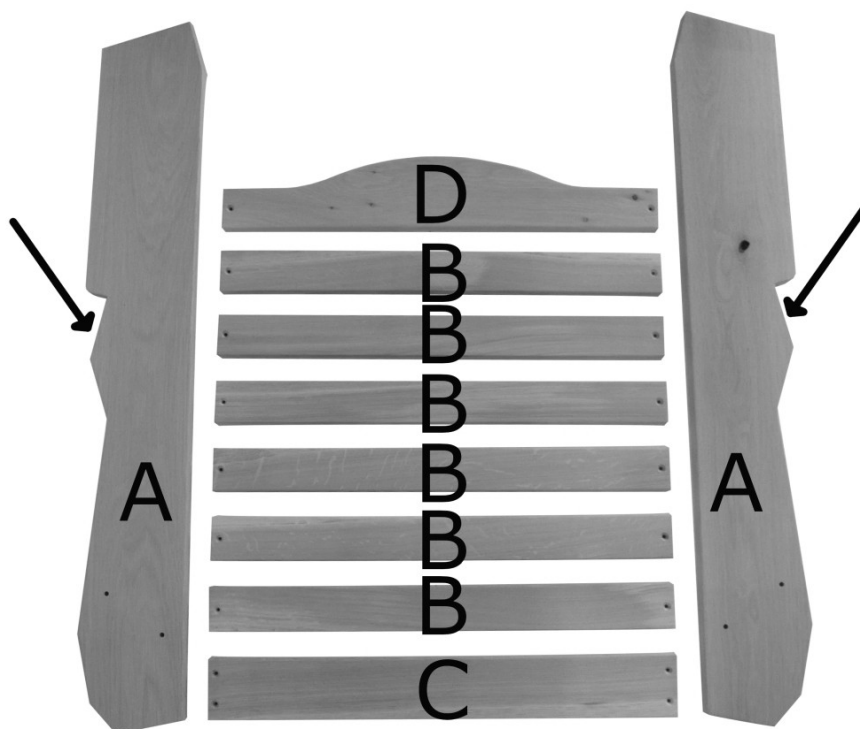

1.1 Stecken Sie die Riffeldübel dünn (b) in die dafür vorgesehenen Löcher der Seitenwangen (A) und klopfen diese mit einem Hammer leicht fest.

Achtung: keine Riffeldübel in die letzten 2 Löcher der Seitenwangen einstecken. (siehe Pfeile auf Abbildung)

1.2 Drücken Sie nun die einzelnen Sitzbretter (B,C,D) auf die dafür vorgesehenen Riffeldübel so fest, dass kein Spalt zwischen den Sitzwangen und den Sitzbrettern ist. Schrauben Sie nun die einzelnen Sitzbretter mit den Holzschrauben (a) fest.

2. Rückenlehne

Teile für Rückenlehne

A) 7x Rückenbretter

B) 1x obere Querverstrebung dünn

C) 1x mittlere Querverstrebung dick (Bohrungen müssen nach unten zeigen, siehe Pfeile (1) auf Abbildung)

D) 1x untere Querverstrebung flach (Senkungen der Bohrlöcher müssen nach oben zeigen, siehe Pfeile (2) auf Abbildung)

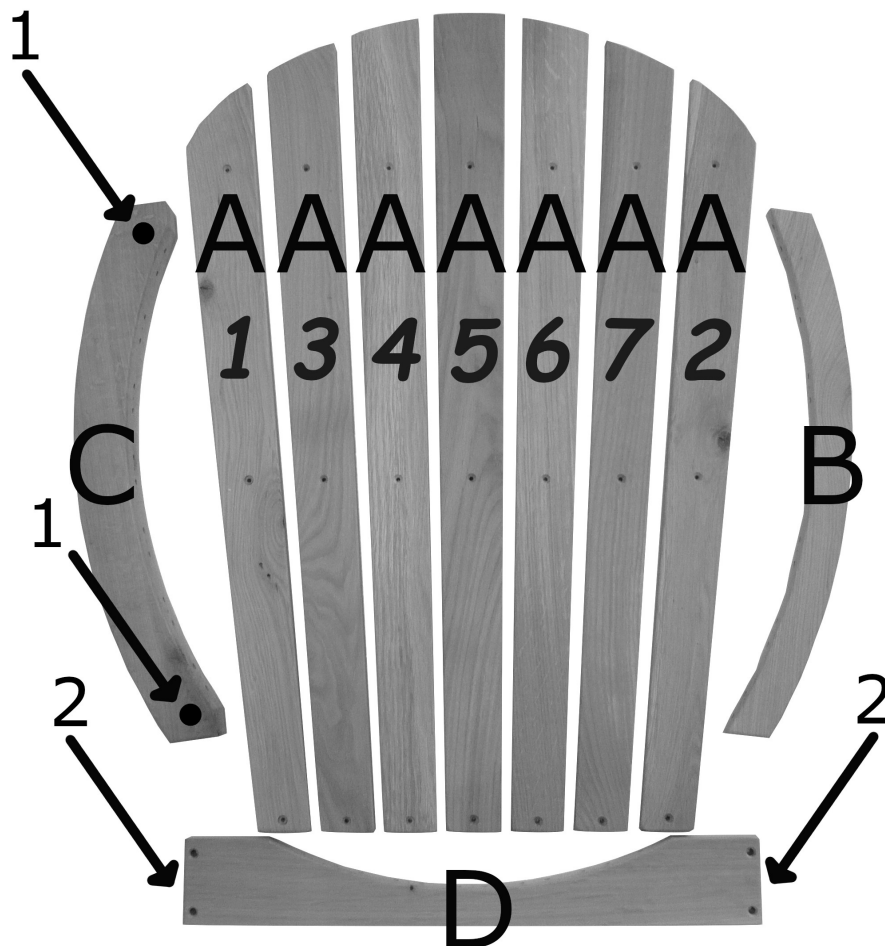

2.1 Stecken Sie die Riffeldübel dünn (b) in die dafür vorgesehenen Löcher der drei Querbretter (B,C,D) und klopfen diese mit einem Hammer leicht fest.

2.2 Drücken Sie nun die einzelnen Rückenbretter (A) in der Reihenfolge 1-7 auf die dafür vorgesehenen Riffeldübel so fest, dass kein Spalt zwischen den Querbrettern und den Rückenbrettern ist. Schrauben Sie zuerst das mittlere Rückenbrett mit den Holzschrauben (a) fest. Nun können Sie die weiteren Rückenbretter festschrauben. Kontrollieren Sie vor jedem Festschrauben, dass kein Spalt zwischen den Querbrettern und den Rückenbrettern ist.

3. Stuhlbeine

Teile für die Stuhlbeine

- A) 2x Stuhlbein
- B) 2x gerundete senkrechte Verstrebung
- C) 2x oberes Auflagebrett

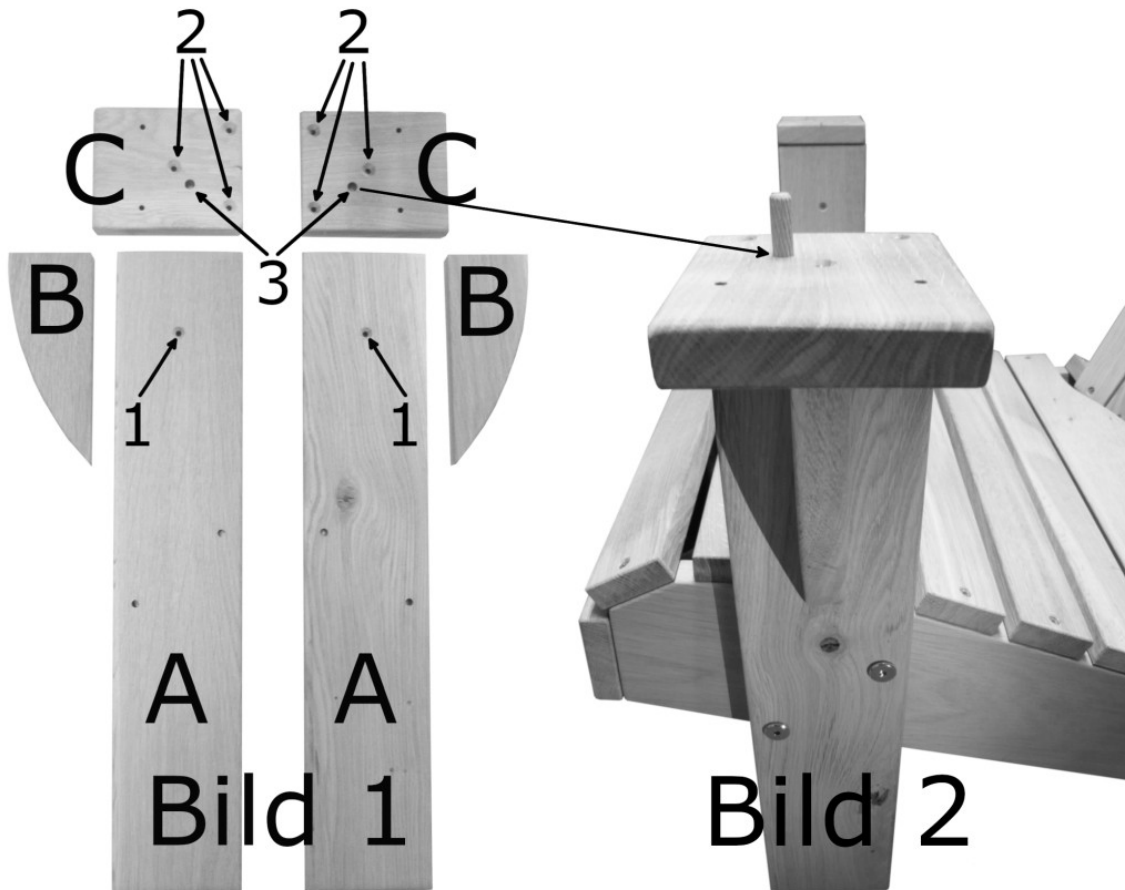

3.1 Stecken Sie jeweils eine Holzschraube (a) durch die Bohrung eines Stuhlbeines (A) (Senkungen der Bohrlöcher für die Holzschrauben beachten, siehe Pfeile 1, Bild 1) und schrauben eine gerundete senkrechte Verstrebung (B) an.

3.2 Schrauben Sie nun jeweils ein oberes Auflagebrett (C) mit jeweils drei Holzschrauben (a) auf ein Stuhlbein. (Senkungen der Bohrlöcher für die Holzschrauben beachten, siehe Pfeile 2, Bild 1)

ACHTUNG: Die Bohrlöcher für die Riffeldübel dick (siehe Pfeile 3, Bild 1) müssen bei angeschraubten Stuhlbeinen zum Stuhlvorderteil zeigen. (siehe Bild 2 mit eingestecktem Riffeldübel)

HINWEIS: Eichenholz enthält Gerbsäure.

Diese kann durch Regen aus dem Holz gewaschen werden und Flecken am Boden (Terrasse) verursachen.

Dieser natürliche Vorgang kann durch Auftragen eines Holzschutzes vermieden werden.

Aufbauanleitung

Adirondack Chair „Comfort“ aus Eiche als Bausatz

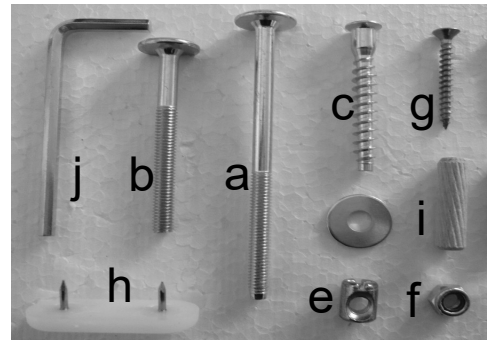
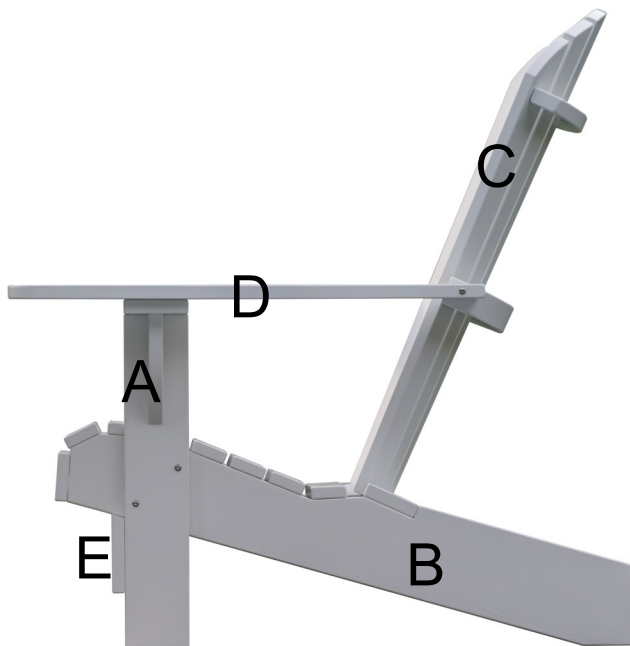

- a) 2x Innensechskant-Schraube lang
- b) 4x Innensechskant-Schraube kurz
- c) 4x Innensechskant-Holzschraube
- d) 4x Beilegscheiben
- e) 2x Einsteckmuttern
- f) 4x selbstsichernde Muttern
- g) 8x Holzschraube
- h) 4x Plastik-Abstandhalter
- i) 2x Riffeldübel dick
- j) 1x Innensechskant-Schlüssel

Hinweise und Aufbautipps:

- Als zusätzliches Werkzeug benötigen Sie einen Kreuzschlitz-Schraubendreher und einen 10er Gabelschlüssel oder eine Kombizange.
- Eine zweite Person die Ihnen zur Hand geht erleichtert den Aufbau.
- Ziehen Sie bei den einzelnen Aufbausritten die Schrauben nur leicht an. Nach Beendigung der einzelnen Aufbausritte können Sie alle Schrauben fest anziehen.

Schritt 1: Aufbau der Stuhlbeine und vordere Querstrebe

Stecken Sie zwei Innensechskant-Schrauben (b) in die dafür vorgesehenen Bohrungen eines Stuhlbeines (A). Führen Sie nun die beiden Schrauben mit dem Seitenteil in die vorgebohrten Löcher der Sitzwanne (B) ein. Geben Sie auf jede Innensechskant-Schraube von innen eine Beilegscheibe (d) und eine selbstsichernde Mutter (f) und schrauben diese mit dem mitgelieferten Innensechskant-Schlüssel (j) leicht fest. Mit dem zweiten Stuhlbein verfahren Sie genauso. Nun können Sie mit vier Holzschrauben (g) die vordere Querstrebe (E) anschrauben. Auf den Stuhlbeinen befinden sich vorgebohrte Löcher zur einfacheren Montage.

Schritt 2: Befestigen der Rückenlehne

Stellen Sie zunächst die Rückenlehne (C) in die Aussparungen der Seitenwangen und schrauben diese mit den vier Innensechskant-Holzschrauben (c) leicht fest.

Schritt 3: Anschrauben der beiden Armlehnen

Stecken Sie die beiden Riffeldübel (i) oben in die dafür vorgesehenen Löcher der Stuhlbeine (A). Befestigen Sie nun die Armlehnen (D) auf den Riffeldübeln. Führen Sie nun jeweils eine Einsteckmutter (e) mit Zuhilfenahme eines Schraubendrehers in die Bohrungen auf der Unterseite der mittleren Querstrebe der Rückenlehne ein. Nun können Sie mit je einer Innensechskant-Schraube lang (a) die Armlehnen hinten an die Rückenlehne anschrauben. Jetzt können Sie die Armlehnen vorne von unten mit je 2 Holzschrauben (g) anschrauben. Auf den Unterseiten der Armlehnen befinden sich vorgebohrte Löcher zur einfacheren Montage.

Wir wünschen Ihnen viel Freude mit Ihrem Adirondack Chair „Comfort“ aus Eiche